



# Scully Bio-Sense™ Sensor de Produto de Retido Óptico de Dois Fios

Sensores de Fundo para Caminhão-Tanque - Monitoramento de Produto Residual

Com Dynacheck® – Circuito de Auto verificação Automático e Contínuo



## Scully Bio-Sense™ Sensor de Produto Retido Óptico de 2 Fios

O design Scully Bio-Sense™ suporta tensões relacionadas à temperatura, melhorando drasticamente a confiabilidade em uma ampla faixa de operação.

### DESCRIÇÃO

Combustíveis 'verdes' têm sido utilizados em muitas aplicações em todo o mundo, e o sensor de produto retido Scully Bio-Sense™ foi construído para atender a maioria dos biocombustíveis e misturas especiais produzidas a partir de uma variedade de processo sustentáveis.

O Sensor de Produto Retido Scully Bio-Sense™ foi projetado para detectar o produto residual (retido) no fundo do compartimento de um caminhão-tanque. Destina-se a ser utilizado como parte do Sistema de Prevenção de Transbordamento e Produto Retido Scully IntelliCheck® para a máxima segurança no carregamento/descarregamento de combustíveis 'verdes'.

Quando instalado corretamente no ponto mais baixo do compartimento, utilizando o acoplamento de solda fornecido pela Scully, o sensor detectará aproximadamente 9.5 mm - 12.7 mm (3/8 - 1/2") de produto residual no compartimento. O sensor de produto retido óptico de dois fios é um componente crítico no projeto de circuito Dynacheck® exclusivo e patenteado da Scully.

Nosso sensor de proteção de produto retido fornecerá monitoramento consistente à prova de falhas quando utilizado em conjunto com o sistema de monitoramento eletrônico Scully.

Ao verificar constantemente um sinal pulsante de "circuito fechado" em todo o sistema, a Scully garante uma operação de carregamento segura e confiável. Quando utilizado em conjunto com o Sistema de Monitoramento de Transbordo e Produto Retido Scully IntelliCheck®, o sensor de produto retido Scully Bio-Sense™ evita a mistura do produto e fornece recursos de segurança, como 'bloqueio' e um botão de confirmação do produto retido para que ocorra o carregamento.

A Scully oferece a maior garantia no mercado nesses modelos de sensores de produto retido.

Os sensores Scully têm o registro de segurança mais antigo do setor e são fabricados na sede da Scully nos EUA, que se orgulha de seus rígidos padrões de qualidade e segurança.

### Carregamento do tipo Bottom, Monitoramento de Prevenção de Transbordamento e de Produtos Retidos

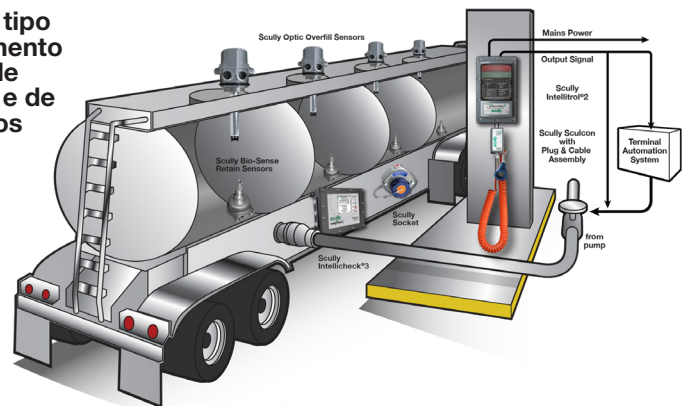

### CARACTERÍSTICAS E BENEFÍCIOS

- Máxima segurança com Dynacheck® – Circuitos de auto verificação automático e contínuo quando utilizados com os sistemas de rack e de monitoramento a bordo do veículo da Scully.
- A mais recente tecnologia eletro-óptica comprovada em campo da Scully utilizando vedações especiais para biocombustíveis específicos - Primeira na indústria a criar tecnologia para combustíveis sustentáveis e 'verdes'!
- Detecção de aproximadamente 9.5 mm - 12.7 mm (3/8 - 1/2") de produto residual no compartimento.
- Soldagem de material de acoplamento em Aço Carbono ou Alumínio.
- Instant-On™ – Sinal permissivo instantâneo. Não é necessário tempo de aquecimento.
- O sensor é intrinsecamente seguro para montagem em Zona 0 de acordo com a diretiva ATEX 2014/34/EU.
- Atende aos requisitos técnicos de acordo com as normas e práticas/códigos internacionais.



**All Dimensions in Millimeters  
(Inches in Parenthesis)**

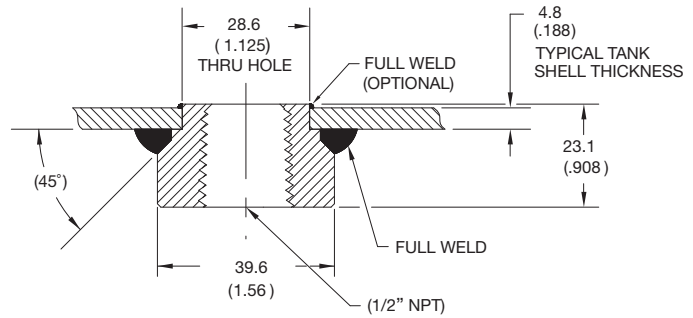
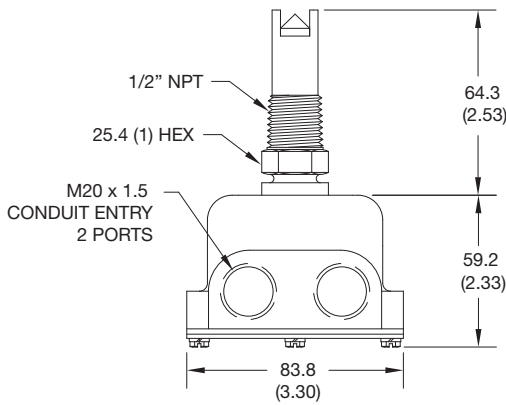

**ESPECIFICAÇÕES TÉCNICAS**

**Faixa de Temp. Operacional:** -40°C a +60°C.  
(-40°F a +140°F).

**Produtos:** Biocombustíveis e Misturas Especiais (Consulte a fábrica para aplicações específicas). Misturas de gasolina e óleos combustíveis leves.

**Materiais Expostos:** Alumínio, vidro borossilicato (Pyrex®), aço inoxidável, vedação Kalrez®.

**Nível de Repetibilidade:** ±1 mm (±1/16").

**Cabos Elétricos:** 152cm (60") comprimento.  
0.33 mm<sup>2</sup> (#22 AWG).

**Entrada de Cabo:** Duas portas de entrada M20 x 1.5.

**Nível de Detecção:** Quando instalado corretamente no ponto mais baixo do compartimento, utilizando o acoplamento de solda fornecido pela Scully (ou montagem equivalente), o sensor detectará aproximadamente 9.5 mm - 12.7 mm (3/8 - 1/2") de produto residual no compartimento.

**Aprovações:** O sensor é intrinsecamente seguro para montagem em Zona 0 de acordo com a diretiva ATEX 2014/34/EU.

IECEx UL 21.0114X  
UL 21 ATEX 2636X  
Ex ia IIB T5 (-40°C ≤ Ta ≤ +60°C)



**INFORMAÇÕES SOBRE PEDIDOS**

<i>Modelo</i>	<i>Descrição</i>	<i>Part Number</i>
SP-IR-BIO	Sensor de Produto Retido de Vedação BIO de Comprimento Padrão com Acoplamento de Solda em Alumínio 6061-T651	092000296
SP-IR-BIO	Sensor de Produto Retido de Vedação BIO de Comprimento Padrão com Acoplamento de Solda em Aço Carbono	092000297

Copyright © 2022 Scully Signal Company. Dynacheck, Dynamic Self-Checking, Dynamic Self-Testing, Faylsafe, IntelliCheck, Intellitrol are registered trademarks of Scully Signal Company. All Rights Reserved. Specifications are subject to change without notice.

Kalrez® is a registered trademark of DuPont Polymers, INC. Pyrex® is a registered trademark of Corning.

02-10A  
May 2022

