



ScuL-Sense™ Sensor Óptico de Cinco Fios

Sensor de Nível de Líquido para Prevenção de Transbordamento de Caminhão-Tanque

Com Dynacheck® – Circuito de Auto verificação Automático e Contínuo



Sensor 5-Fios

O design ScuL-Sense™ é compatível com ATEX e suporta tensões relacionadas à temperatura, melhorando drasticamente a confiabilidade em uma ampla faixa de operação.

DESCRIÇÃO

Os sensores ópticos de cinco fios Scully são construídos especificamente para prevenção de transbordamento de produtos de petróleo líquido e detecção de nível pontual.

Eles são projetados para serem utilizados com os monitores de controle de rack de carregamento das séries Scully Intellitrol®, Intellitrol®2 e ST-35C. Os sensores também podem ser usados com a série Monitor de Caminhão Scully Intellicheck® ou Monitores de Caminhão Scully Load Anywhere®. Não há tempo de espera para que a luz de permissão dos monitores de controle acenda porque o sensor não requer tempo de aquecimento. As aplicações de prevenção de transbordamento incluem caminhões-tanque, vagões ferroviários e tanques de armazenamento.

O sensor óptico de cinco fios é um componente crítico no projeto do circuito Dynacheck® exclusivo e patenteado de Scully. Quando

utilizado em conjunto com equipamento de monitoramento eletrônico da Scully, nosso sensor de proteção contra transbordamento fornece monitoramento consistente à prova de falhas. Ao verificar constantemente um sinal pulsante de “circuito fechado” em todo o sistema, a Scully garante uma operação de carregamento segura e confiável. Se o combustível entrar em contato com o sensor, este sinal é interrompido e as bombas e válvulas de controle são desligadas. Nenhum envolvimento do operador é necessário para encerrar a operação de carregamento.

Scully oferece uma garantia de 5 anos nesses modelos de sensores de prevenção de transbordamento para aplicações em tanque fixo e tanque de armazenamento. Os sensores Scully têm o registro de segurança mais antigo do setor e são fabricados na sede da Scully nos EUA, que se orgulha de seus rigorosos padrões de qualidade e segurança.

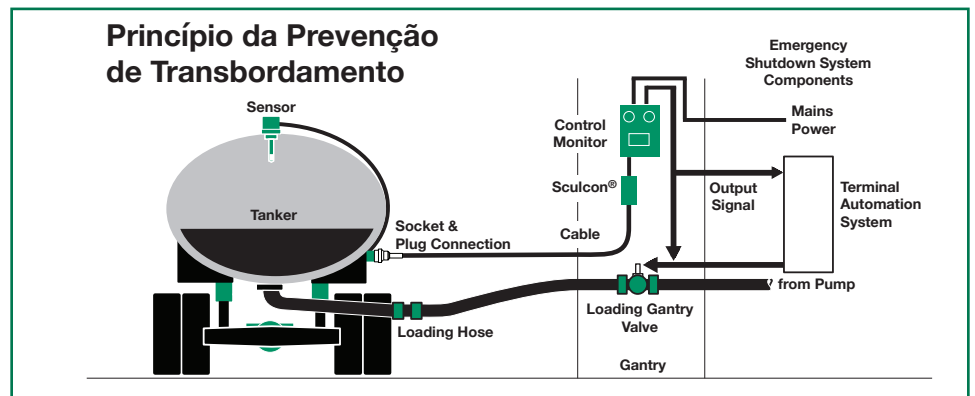

IEC 61508 SIL 3 Capable

$\lambda_{DU}=1.0 \text{ FIT}^*$ $\lambda_{SU}=116 \text{ FIT}^*$

*FIT = Failure In Time (1×10^9 failures per hour)

CARACTERÍSTICAS E BENEFÍCIOS

- Segurança máxima com Dynacheck® – Circuito de Auto verificação Automático e Contínuo quando utilizado com sistemas de monitoramento eletrônico Scully de rack e de veículo.
- A tecnologia eletro-óptica Scully comprovada em campo.
- Ampla faixa de temperatura.
- Nível de detecção ajustável.
- Instant-On™ – Sinal permissivo instantâneo. Não é necessário tempo de aquecimento.
- Purga rápida de líquido – permissão “rápida” à medida que o nível do produto cai abaixo do ponto de detecção.
- Aprovações ATEX, IECEx e UKEX.



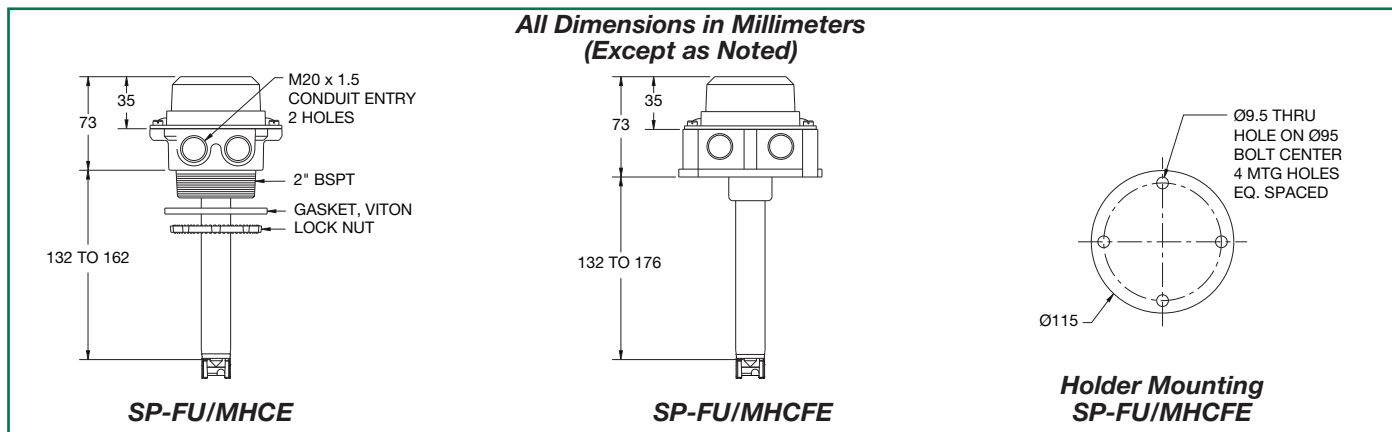

ESPECIFICAÇÕES TÉCNICAS

Faixa de Temperatura Operacional: -40°C a +60°C
(-40°F a +140°F).

Produtos: Misturas de Petróleo #2.

Materiais Expostos: Alumínio, zinco, borossilicato, vidro (Pyrex®), epóxi, nylon condutor e vedações Viton®.

Nível de Repetibilidade: ±1 mm (±1/16").

Cabos Elétricos: 45cm (18") comprimento.
0.33 mm² (#22 AWG).

Entrada de Cabo: Duas entradas, roscas M20 x 1.5.

Nível de Detecção e Dimensões: O nível de detecção é ajustável, consulte o desenho dimensional do sensor acima, mostrado para o comprimento do eixo de 175 mm.

Aprovações: UL21ATEX2636X
IECEXUL21.0114X
UL22UKEX2273X
II 1 G Ex ia IIB T5 Ga (-40°C ≤ Ta ≤ +60°C)



INFORMAÇÕES SOBRE PEDIDOS

Modelo	Descrição	Comprimento do Eixo	Part Number	Part Number para EN13922 Cor de Fios
SP-FU/MHCE(SC)	Sensor Óptico de Cinco Fios, Suporte BSPT 2", Tampa de 35 mm	175mm	09031L1	09031L1E
		300mm	09038L1	09038L1E
		375mm	09048L1	09048L1E
		457mm		09175L1E
SP-FU/MHCFE(SC)	Sensor Óptico de Cinco Fios, Suporte Flangeado, Tampa de 35 mm	175mm	09030L1	
		300mm	09037L1	

PEÇAS DE REPOSIÇÃO

Modelo	Descrição	Comprimento do Eixo	Part Number	Part Number para EN13922 Cor de Fios
SP-FU	Sensor Óptico de Cinco Fios, (Sem Suporte)	175mm	09036L1	09036L1E
		300mm	09039L1	09039L1E
		375mm	09049L1	09049L1E
		457mm		09176L1E
SP-MHCE(SC)	Suporte Roscado BSPT 2"		08714	
SP-MHCFE(SC)	Suporte Flangeado		08284	

Copyright © 2022 Scully Signal Company. Dynacheck, Dynamic Self-Checking, Dynamic Self-Testing, Faylsafe, IntelliCheck, Intellitrol are registered trademarks of Scully Signal Company. All Rights Reserved. Specifications are subject to change without notice.

Viton® is a registered trademark of DuPont. Pyrex® is a registered trademark of Corning.

02-4A
May 2022
Portuguese



Scully Signal Company
800 272 8559
sales@scully.com
Wilmington, MA, USA

Scully Systems Europe NV
+32 (0) 15 56 00 70
sales@scully.be
Mechelen, Belgium

Scully UK Ltd
+44 (0) 1606 553805
sales@scullyuk.com
Winsford Cheshire, UK

Scully Systems India
+91 9821799566
salesindia@scully.com
Maharashtra, India

Dynamic Self-Testing® Overfill Prevention Systems

